



12-inch

SIM フリー Windows 10 Pro ノートパソコン



Windows 10 OS 2in1 PC NB12L-01

netBull

【 ネットブル 】

スタートアップガイド

トライポッドワークス株式会社

netBull スタートアップガイド

このガイドでは、ハードウェア及びソフトウェアのセットアップ、本体及び専用キーボード等について説明します。本機をご使用になる前に本ガイドを必ずお読みください。

第一部：ハードに関する説明

1 箱の中身を確認	2
2 各部の名称／機能	3
3 主な仕様	4
4 充電する	5
5 電源を入れる	5
6 SIMカードの使い方	5
7 専用キーボードの使い方	6
8 スタイラスペンの使い方	6

第二部：Windows 10 による各種設定

9 SIM通信の設定方法	7
10 Wi-Fi設定方法	7
11 ソフトキーボードの使い方	8
12 カメラの使い方	8
13 上手な使い方	9

第三部：サポート — 取扱注意事項

14 よくあるご質問(FAQ)	10
15 取扱注意事項	11
16 サポート問い合わせ先	11

第一部：ハードに関する説明

1 箱の中身を確認

梱包箱の中に、以下のものが入っているかご確認ください。不足の部材や破損しているものがあれば、販売店にお問い合わせください。

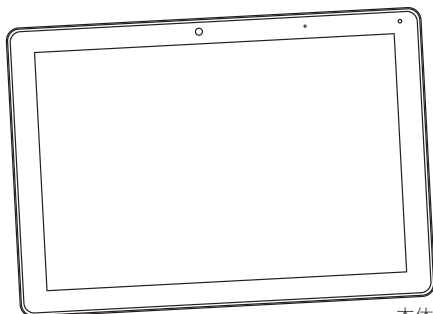

本体

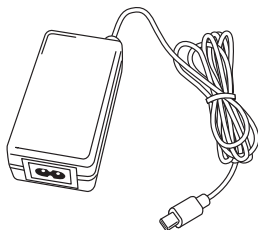

Type-C ACアダプター

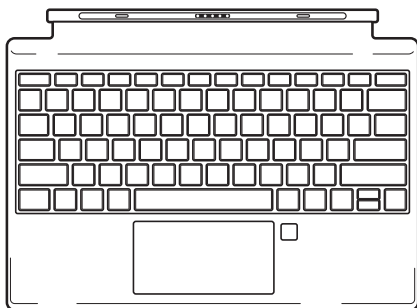

キーボード

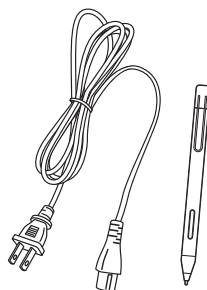

電源ケーブル スタイラスペン

- 本体
- キーボード
- Type-C ACアダプター
- 電源ケーブル
- スタイラスペン

その他

- スタートアップガイド
- 製品保証書
- 保護フィルム
- SIM専用エJECTター
- ロゴステッカー
- スタイラスペンリフィル
- 単6電池

2 各部の名称／機能

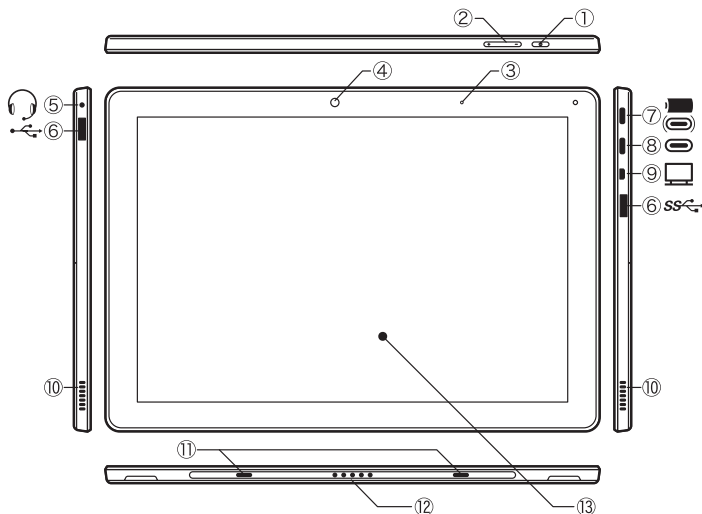

	名 称	機 能
①	電源ボタン	電源ONまたはスリープ/スリープ解除
②	音量調節ボタン	+ボタン:音量を大きくします / -ボタン:音量を小さくします
③	充電ランプ	点灯 → 充電中です
④	前面カメラ	静止画や動画を撮影します
⑤	4極ステレオイヤホンマイク端子	ステレオイヤホンマイクを接続し、音声の入出力を行います
⑥	USB (Type-A)	USBケーブル (Type-A型) にて他のデバイスをパソコンと接続します
⑦	USB電源ポート (Type-C)	Type-C型の電源ケーブルを挿して充電します (USB PD 対応)
⑧	USB (Type-C)	USBケーブル (Type-C型) にて他のデバイスをパソコンと接続します (USB PD 対応)
⑨	Micro HDMI	Type D型のケーブルをテレビ等につなぎ映像を表示します
⑩	スピーカー	音声を出力します
⑪	ドッキングポート	付属のキーボードを装着し、角度を変えることができます
⑫	Pogoピン	付属の専用キーボードを装着します
⑬	Full HDタッチパネル	指やスタイラスペンで操作できます
⑭	背面カメラ	前面カメラ同様、静止画や動画を撮影できます
⑮	nano SIM カードスロット	4G / LTEのSIMカードを挿入し通信ができます
⑯	SSDバックカバー	SSDのカバーです (※)
⑰	スタッド	ディスプレイを立てて使うことができます
⑱	セキュリティホール	セキュリティワイヤーを通してパソコンの盗難を防ぎます (ワイヤー径2.2mm推奨)

※SSDをご自身で交換する場合は保証対象外になります。別のSSDに交換する場合は、SSDバックカバーのネジを回して開け、SSDを交換してください。OSについてはご自身で新しいSSDにインストールする必要があります。

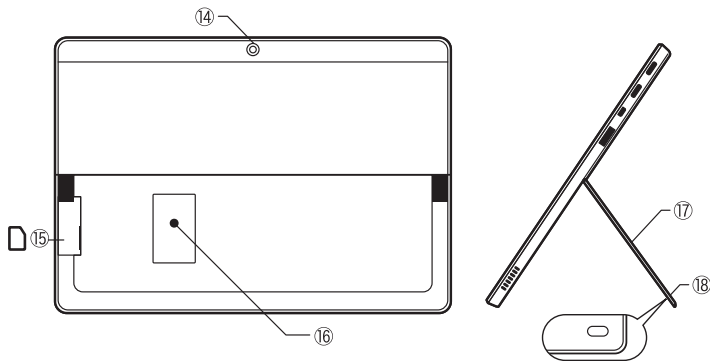

3 主な仕様

項目	仕様	
基本仕様	OS	Windows10 Pro
	CPU	Intel Core M3-8100Y(第8世代) 最大3.40GHz
	Memory	8GB 1600MHz
	ストレージ	256GB (SSD)
	GPU	Intel UHD Graphics 615
	サイズ	(H) 292mm x (V) 203mm x (T) 9.4mm
	重量	本体:867g 専用キーボード:341g
	ディスプレイ	12インチ Full HD 2160x1440 IPS (H) 263.4mm x (V) 182.3mm x (T) 2.5mm
	バッテリー	Lithium-Polymer 7.6V 4500mAh
	スピーカー	2Pcs / 8Ω 0.8W
通信	Wi-Fi	Wi-Fi: 802.11ac Wi-Fi ワイヤレス ネットワーク、IEEE 802.11 a/b/g/n/ac 互換 2.4GHz,5GHz(160MHz) 最大通信速度 1.73Gbps
	LTE/4G	Sierra Wireless EM7430 受信時最大:300Mbps(ダウンリンク) 送信時最大:50Mbps(アップリンク) 【対応バンド】 ■4G LTE Category Cat 6 Frequency Bands B1, B3, B5, B7, B8, B18, B19, B21, B28, B38, B39, B40, B41 ■3G HSPA+, UMTS B1, B5, B6, B8, B9, B19 TD SCMA B39
	Bluetooth	Bluetooth 5.1
	GPS	Ublox EVA-M8Q
入力/インターフェース	タッチパネル	IPS
	前面カメラ	2.0MP
	背面カメラ	5.0MP
	センサー	指紋認証センサー 加速度センサー
	USBポート	データ通信ケーブル(Type-A、Type-C)
	USB電源ポート	電源ケーブル(Type-C) (USB PD Revision 2.0 v1.2 対応)
	HDMI端子	Type D version 2.0
	マイク	内蔵マイク
	ステレオイヤホンマイク端子	4極 3.5mm ステレオイヤホンマイク(CTIA 規格)
	対応メディア	画像フォーマット
映像フォーマット		M2T, STS, MKV, M4V, MOV, MP4, AVI, WMV, MPEG, MPG, WEBM, 3GP
音声フォーマット		OGG, WAV, MP3, FLAC, M4A, WMA, AMR, AAC
電源入力		USB Type-C(PD), DC12V
ACアダプター(USB PD)	INPUT: 100V~240V, 1.5A OUTPUT: 5V/3A, 9V/3A, 12V/2.5A, 15V/2A, 20V/1.5A 30W Max	

4 充電する

- 1) 電源ポートにUSB Type-C電源ケーブルを差し込みます。
- 2) 電源ケーブルをACアダプターに差し込み、ACコンセントに接続します。
- 3) 充電が始まると本体の充電ランプが赤く点灯します。
- 4) 充電が完了すると青く点灯します。

※付属のACアダプター(3A)での充電時間はおよそ3時間半から4時間でフル充電完了します。

5 電源を入れる

- 1) 電源ボタンを4秒押します。
- 2) 本体の充電ランプが赤く点灯したら、電源ONになります。

※バッテリー駆動時間目安(モニターの明るさ75%)

ケース1.	軽度処理(文書作成、ブラウジング、メール等) :	約10時間
ケース2.	中度処理(Wi-Fi環境でYouTubeの連続視聴) :	約4時間

バッテリー駆動時間は設定や使用状況等の要因により大きく異なります。

6 SIMカードの使い方

1) SIMカードの挿入方法

カチッと音がするまで、SIMカードを奥に差し込んでください。

※挿入後の設定方法は項番9(P.7)をご参照ください。



【nano SIMカード】

2) SIMカードの取り出し方法

カチッと音がするまで、SIMカードを奥に押します。
(指で押しづらい場合は、付属のSIM専用エジェクターで押ししてください)

SIMカードが少し飛び出るので、指の腹でSIMカードをおさえながらスライドさせ、取り出してください。

こちら側を上にして挿入

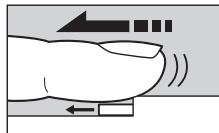
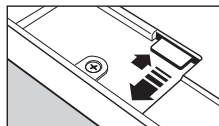
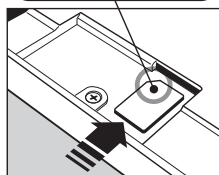

7 専用キーボードの使い方

1) 本体と専用キーボードの着け外し方法

付属の専用キーボードは、pogoピン磁気ドッキングとなっていますので、本体を装着するときはゆっくりpogoピンと2つのブラケットに差し込んでください。

本体を外すときは、キーボードをおさえながらゆっくり外してください。



2) 専用キーボードのキー操作

付属の専用キーボードは106/109日本語キーボードです。

また、本キーボードにはWindowsOSログイン時に利用できる指紋認証機能があります。指紋登録方法は下記WindowsOSの登録手順にてご利用いただけます。

(スタート)→(設定)→(アカウント)の「サインインオプション」で「パスワード」の設定後に「指紋認証」登録が可能になります。

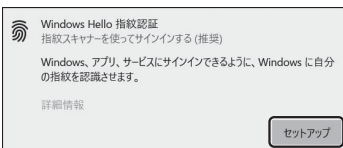

8 スタイラスペンの使い方

機能	スタイラスペンの操作
クリックまたは選択	アイテムをタッチします
右クリック	ボタンを押しながらアイテムをタッチします
複数選択	ペン先を画面に押し付けたまま、アイテムの方向へ動かします

《電池交換》反時計回りにキャップを外して、電池の向きに注意して交換してください。

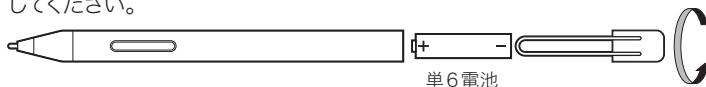

第二部：Windows 10 による各種設定

9 SIM通信の設定方法

準備：SIMカードをSIMスロットに挿入する前に、一旦本体の電源をOFFにしてください。電源がONのときに挿入した場合は、シャットダウンし、再起動してください。

- 1) 上記「準備」においてSIMを挿入した後で、電源をONにしてください。
- 2) Windows 10が起動したら、以下の手順にてSIMカードを設定してください。

[スタート]→[設定]→[ネットワークとインターネット]→[携帯電話]→[詳細オプション]→[インターネットAPNの追加]にてお手持のSIMカードのAPNを設定してください。

※通常20秒から40秒で電波を認識します。電波のマークが白くならない場合は、シャットダウンして、再起動してください。

※山間部やLTE電波が弱いエリアによっては最初に3.5Gを認識し、その後LTE(4G)を認識しますが、その場合電波の認識に数分時間がかかる場合もあります。また、LTEエリア外の場合3.5Gでの通信となります。

10 Wi-Fi設定方法

Wi-Fi接続を初めて行う場合は下記手順にて設定してください。

[スタート]→[設定]→[ネットワークとインターネット]→[Wi-Fi]→ON/OFFの確認後[利用できるネットワークの表示]で利用可能なネットワークを選択してください。ネットワークに接続する際の方法(パスワード等)は管理者にご確認ください。

11 ソフトキーボードの使い方

Windows10には2種類のソフトキーボードがあります。

【タッチキーボード】

通常は「タッチキーボード」となります。タスクバー右下のキーボードアイコンをクリックすると表示されます。初期設定では文字入力の際にカーソルを当てると「タッチキーボード」が表示されます。

※専用キーボードが装着されている場合は、専用キーボードが優先されます。

【スクリーンキーボード】

スクリーンキーボードはより専用キーボードに近い操作インターフェースになります。ご利用する場合は下記の方法にて起動させてください。

[スタート]→よく使うアプリをスクロールし[Windows簡単操作]→[スクリーンキーボード]

12 カメラの使い方

本機には背面の「メインカメラ」と前面の「フロントカメラ」があります。

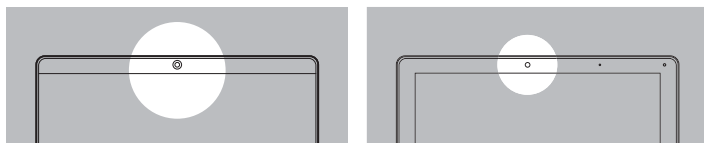

メインカメラ(背面)

フロントカメラ(前面)

※カメラのスペックは項番⑧(p.4)の「主な仕様」をご確認ください。

【カメラの起動方法】

[スタート]→表示されるアプリをスクロールして[カメラ]をクリックしてください。

13 上手な使い方

■ **バッテリー**:Windows 端末はOS やアプリにおける消費電力が大きい
ため、随時充電を行うようにお願いします。なお、Windows OSに
おける省電力モードは電力を必要とする外付けデバイスに接続させる
場合、あまりお勧めしません。十分な充電を行った上でご利用ください。

■ **Windowsプログラムチェック**:マイクロソフト社によるプログラム更新
はこまめに行うように心がけてください。接続環境にもよりますが、
メジャーなアップデートがある場合、ダウンロードやインストールに
時間がかかることがあります。

[スタート]→[Windowsの設定]→[更新とセキュリティ]→更新プログラムのチェック

■ **利用可能なアプリケーション**:ソフトウェアやアプリをご利用の際は、
その容量や、CPU、メモリー等の条件を確認の上ご利用ください。本機
の特性上、クラウド等を併用することをお勧めします。

■ **防塵対策**:各種 I/O ポートから塵や埃が入らないようにカバー等
をご利用することをお勧めします。

■ **モニター保護**:保護フィルム等をご利用することをお勧めします。

■ **スタイラスペン**:スタイラスペンのペン先を強くこすったり、強く押しつけ
ないでください。ペン先が変形する場合があります。

■ **SSDの交換について**:SSDをご自身で交換する場合は、保証対象外と
なりますのでご注意ください。

▶ SSD 交換時の対応種類:M.2 B-key または B&M-key

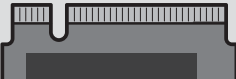
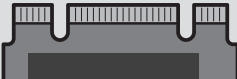
種類	B-key (22mm×42mm)	B&M-key (22mm×42mm)
端子形状		

■ **GPSの上手な受信の仕方**:背中に大きい鏡があるような場所は乱
反射するので、開けた場所でのご利用を推奨します。

第三部：サポート — 取扱注意事項

14 よくあるご質問 (FAQ)

	症状	確認する箇所
電源	電源が入らない	<ul style="list-style-type: none">●バッテリーの電池切れになっている可能性があります。その場合、本機を10分～15分ほど充電し、再度電源を入れ直してください。●Windows Updateでプログラムの更新が行われている最中に電源をオフにすると、稀にシステムが停止する場合があります。その場合、電源ボタンを長押しして強制終了し、再度電源を入れ直してください。
	フリーズしたとき	<ul style="list-style-type: none">●利用中、突然画面操作やキーボード操作ができなくなった場合、フリーズが考えられます。電源ボタンを長押しして強制終了し、30秒ほど時間を置いて、再度電源を入れ直してください。
充電	充電ができない	<ul style="list-style-type: none">●付属の専用ACアダプター(3A)では3時間半から4時間で充電が完了します。充電が始まらない場合、プラグがコンセントにしっかりささっているか、また電源ケーブルがACアダプターにしっかりささっているかご確認ください。●誤って他のACアダプターをご利用していないかご確認ください。
	バッテリーの持続時間	<ul style="list-style-type: none">●バッテリーは、ソフトウェアやアプリ、CPUの使い方によって変わります。また、経年劣化も発生します。(ご購入から1年以内に、極端に駆動時間が短くなった場合や、極端に充電に時間がかかるようになった場合は、販売店にお問い合わせください)
本体利用	ブルースクリーンの発生	<ul style="list-style-type: none">●利用中にブルースクリーンに切り替わった場合は、システムが自動的に再起動するまでお待ちください。無理に強制終了等するとシステム自体が壊れる場合があります。●ブルースクリーンは、通常ドライバーの不適合等によって起こる場合があります。最後にインストールしたドライバーを削除することをお勧めします。
	システム不安定による初期化	<ul style="list-style-type: none">●ブルースクリーンが頻繁に発生しシステムが不安定になった場合は、初期化することで修復が可能となります。ただし、個人のファイルや、設定等が消失する可能性もありますので、必要なバックアップ作業を行った上で初期化することをお勧めします。
周辺機器利用	外付けデバイスが使えない	<ul style="list-style-type: none">●外部装置をUSB接続した時に起こる様々なトラブルは、メーカー及び、Windows OSとの相性が疑われます。ご利用前に外部メーカーとWindows OSとの相性をご確認ください。また、すでにご購入済みの場合は、メーカーから専用のドライバー等が提供されているかも併せてご確認ください。

上記FAQと併せ、下記マイクロソフト社のサポートサイトもご参照ください。

<https://support.microsoft.com/ja-jp>

1

2

3

4

5

6

7

8

9

10

11

12

13

14

15

16

15 取扱注意事項

⚠ 本体に関して

本機及び付属のキーボードや電源アダプターは防水仕様ではありませんので、水がかかるような環境や、極端に湿度が高い環境ではご利用をお控えください。

⚠ I/Oポートに関して

本機は防塵仕様ではありませんので、側面のI/Oポートやスピーカーから塵や埃が入らないようにご注意ください。また、無理な抜き差し等は破損の原因になりますのでお気をつけください。

⚠ 衝撃や落下に関して

本機は特定の産業用には作られておらず、一般の精密機器としての扱いになりますので、破損の原因となる落下や衝撃、圧力を与えないようご注意ください。

⚠ 磁気や無線に関して

本機は精密機器としての扱いになりますので、強い磁気を発生させる電子レンジや家電の近くではご利用をお控えください。カメラ等でも破損する場合がありますので、保管の場合はコンセントから抜いて保管してください。また、複数の無線LANのアクセスポイントが存在する場合、同じチャンネルで混線する場合もあり、正しく通信できない場合もありますのでご注意ください。

⚠ タッチパネルに関して

タッチパネルを強く押ししたり、爪や尖ったもので操作しないでください。また、割れやすい素材でもありますので、硬いものを挟んだりしないでください。

⚠ アダプターに関して

充電は、必ず付属のアダプターを使用してください。付属のアダプターは3Aの仕様により、充電中は熱を持ちやすくなりますので充電利用以外はコンセントから抜いて保存してください。コンセントから抜くときは、濡れた手で触れないようお気をつけください。

⚠ 保管に関して

本機を保管するときは、直射日光が当たらない場所等を選び保管してください。また、湿度が高くなる場所や、車の中といった高温での保管はおやめください。また、小さいお子様がいる場合、手の届かない場所に保管するようお願いいたします。

16 サポート問い合わせ先

サポート(販売店) ※本機のサポートは下記販売店にお問い合わせください。

製造元 / ディストリビューター **トライポッドワークス株式会社**

<https://www.tripodworks.co.jp>

[本社住所] 980-0811 宮城県仙台市青葉区一番町1-1-41 カメイ仙台中央ビル7F
[東京オフィス] 103-0022 東京都中央区日本橋室町1-8-3 室町NSビル6F